

Installation Guide  
Guide d'installation  
Installationsanleitung  
Guida di installazione  
Guía de instalación  
Guia de instalação  
Průvodce instalací  
Podręcznik instalacji  
Üzembe helyezési útmutató  
Sprievodca inštaláciou

# KONICA MINOLTA

## magicolor 8650

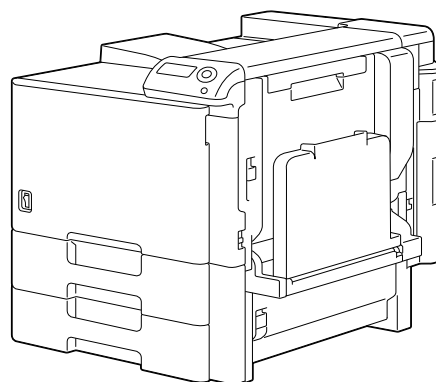

Путеводитель по инсталляции  
Installatiegids  
Οδηγός εγκατάστασης  
Installationsanvisningar  
Installationsvejledning  
Installasjonsveiledning  
Asennusopas  
Kurulum Klavuzu  
الدليل السريع للتركيب

1800844-065B  
A02E-9972-01

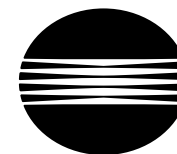

KONICA MINOLTA

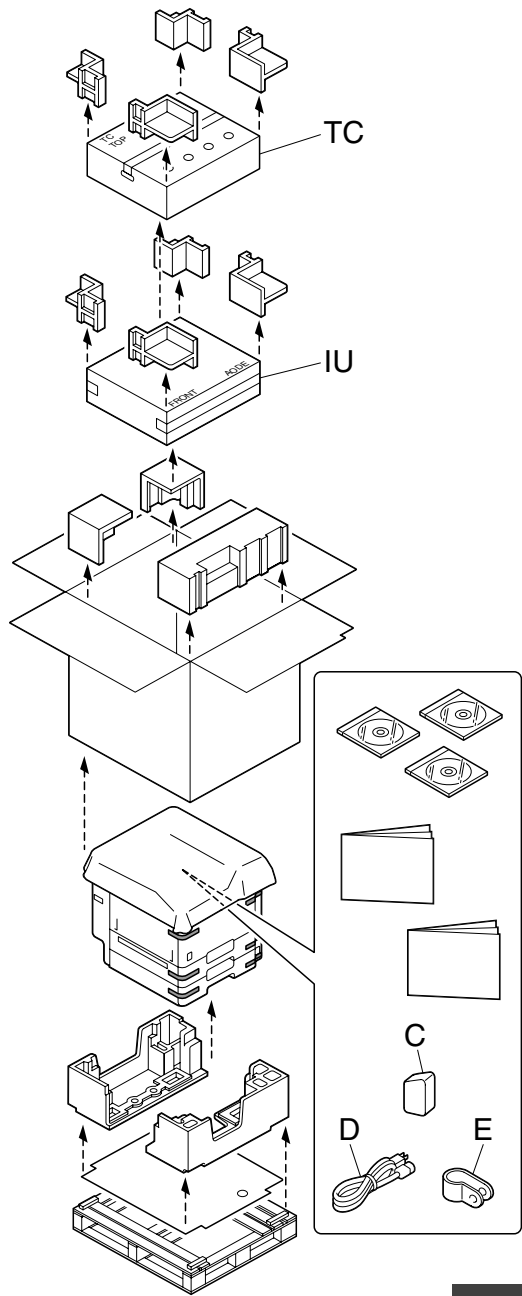

Contact a transportation company or request a service representative to transport the printer and remove it from its packaging.

Faites appel à une société de transport ou demandez à un agent de service qu'il vous livre votre imprimante et la retire de son emballage.

Beauftragen Sie ein Transportunternehmen oder einen Kundendienstmitarbeiter mit dem Transport und dem Entpacken des Druckers.

Usa una compagnia di trasporti oppure chiedi ad un rappresentante del servizio di trasportare la stampante e rimuoverla dal pacco.

Utilice una empresa de transportes o solicite un representante de servicio para transportar la impresora y sacarla de su envoltorio.

Utilize os serviços de uma companhia transportadora ou solicite um representante para transportar a impressora e retire-a da sua embalagem.

Na přepravu a vybalení tiskárny využijte přepravní společnost nebo požádejte servisního zástupce.

W sprawie transportu drukarki należy zwrócić się do firmy transportowej lub poprosić przedstawiciela serwisu technicznego o transport drukarki i wyjąć ją z opakowania.

Vegyen alkalmazásba szállítócéget vagy forduljon egy szolgáltatási képviselőhöz a nyomtató szállításával és kicsomagolásával kapcsolatban.

Na prepravu a vybalenie tlačiarne využite prepravnú spoločnosť alebo požiadajte pracovníka servisnej obsluhy.

Для транспортировки принтера и извлечения его из упаковки воспользуйтесь услугами транспортной компании или обратитесь к представителю сервисной службы.

Neem een transportbedrijf in de arm of vraag een servicevertegenwoordiger de printer te vervoeren en uit zijn verpakking te nemen.

Χρησιμοποιήστε μια μεταφορική εταιρία ή ζητήστε έναν αντιπρόσωπο σέρβις για να μεταφέρετε τον εκτυπωτή και να τον αφαιρέσετε από τη συσκευασία του.

Använd ett transportföretag eller begär att en servicerepresentant transporterar skrivaren och tar ut den ur förpackningen.

Brug et transportfirma, eller anmod om at en servicerepræsentant transporterer printeren og fjerner den fra dens indpakning.

Bruk et transportfirma, eller be en servicerepresentant om å transportere skriveren og pakke den ut av esken.

Pyydä kuljetusyhtiötä tai huoltoedustajaa kuljettamaan tulostin ja poistamaan se pakkauksesta.

Yazıcıyı nakletmek için bir nakliye şirketi kullanın ya da bir servis temsilcisi isteyin ve yazıcıyı ambalajından çıkarın.

استعن بشركة نقل أو اطلب أحد مندوبي الخدمة لنقل الطابعة، ثم أخرجها من عبوتها.

- Before setting up your printer, examine the safety information in the Safety Information Guide. Dispose of the packing material according to your local regulations.

- Avant d'installer votre imprimante, veuillez lire les consignes de sécurité dans le Guide d'informations de sécurité. Mettez les éléments d'emballage au rebut conformément à la réglementation en vigueur.

- Vor Einrichten des Druckers die Sicherheitshinweise im Handbuch für Sicherheitsinformationen beachten. Das Verpackungsmaterial ordnungsgemäß entsprechend den lokalen Bestimmungen entsorgen.

- Prima di configurare la stampante, consultare le informazioni di sicurezza nella guida delle Informazioni sulla sicurezza. Smaltire il materiale di imballaggio conformemente ai regolamenti locali.

- Antes de instalar la impresora lea la información de seguridad en la Guía de información sobre seguridad. Deseche el material de embalaje conforme a las normas locales.

- Antes de instalar a sua impressora, observe as informações de segurança no Guia de Informações de Segurança. O material de embalagem deve ser eliminado ou reciclado conforme regulamentos locais.

- Před sestavením tiskárny si přečtete bezpečnostní pokyny v příručce Bezpečnostní informace. Balicí materiál zlikvidujte v souladu s místními předpisy.

- Przed zestawieniem drukarki przeczytaj informacje o bezpieczeństwie w podręczniku Informacje dotyczące bezpieczeństwa. Materiał opakowania zlikwiduj zgodnie z miejscowymi przepisami.

- Mielőtt üzembe helyezné nyomtatóját, olvassa el a Biztonsági tájékoztatóban található biztonsági információkat. A csomagolóanyagok megsemmisítésénél vegye figyelembe a helyi előírásokat.

- Pred zostavením tlačiarne si prečítajte bezpečnostné pokyny v príručke Bezpečnostné informácie. Baliaci materiál zlikvidujte v súlade s miestnymi predpismi.

- Прежде чем приступить к сборке принтера, обратите внимание на указания по безопасности в Руководстве по безопасной эксплуатации. Упаковочные материалы ликвидируйте с соблюдением действующих правил.

- Raadpleeg de gegevens in de Veiligheidsinformatie voordat u de printer aansluit. Ruim het verpakkingsmateriaal conform de lokale verwijderingsvoorschriften op.

- Πριν εγκαταστήσετε τον εκτυπωτή σας, μελετήστε τις οδηγίες ασφαλείας στον Οδηγό πληροφοριών για την ασφάλεια. Απορρίψτε τα υλικά συσκευασίας σύμφωνα με τους ισχύοντες κανονισμούς.

- Läs informationen i Säkerhetsinformationshandboken innan du installerar och konfigurerar skrivaren. Kassera förpackningsmaterialet i enlighet med gällande föreskrifter.

- Før du sætter printeren op, skal du undersøge sikkerhedsoplysningerne i Informationsvejledning omkring sikkerhed. Bortskaf emballagen i overensstemmelse med lokale love og regler.

- Før du setter opp skriveren bør du lese sikkerhetsinformasjonen i håndboken Sikkerhetsveiledning. Kast innpakkingsmaterialet i samsvar med lokale forskrifter.

- Tutustu ennen tulostimen ottamista käyttöön Turvallisuusoppaan turvallisuustietoihin. Hävitä pakkausmateriaali paikallisten viranomaisohjeiden mukaan.

- Yazıcınızın kurulumundan önce Güvenlik Bilgileri Kılavuzu'nu inceleyiniz. Paketleme malzemelerinden yerel yasalara göre imha ediniz.

قبل إعداد الطابعة اقرأ معلومات الأمان في دليل معلومات الأمان. تخلص من مواد التغليف طبقاً للوائح المحلية السارية في بلدك.

Required Space - Espace requis - Platzanforderungen - Ingombro - Requerimientos de espacio - Requisitos de espaço - Prostorové požadavky - Wymagania dotyczące wolnego miejsca - Helyigény - Priestorové požiadavky - Требования к свободному пространству - Beno-digde ruimte - Απαιτήσεις χώρου - Utrymmeskrav - Pladskrav - Plassbehov - Tilavaatimukset - Gereklî Yüzey Ölçüleri ve Mesafeler - المساحة المطلوبة

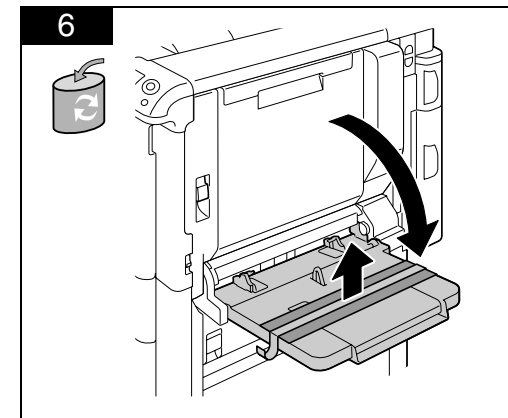
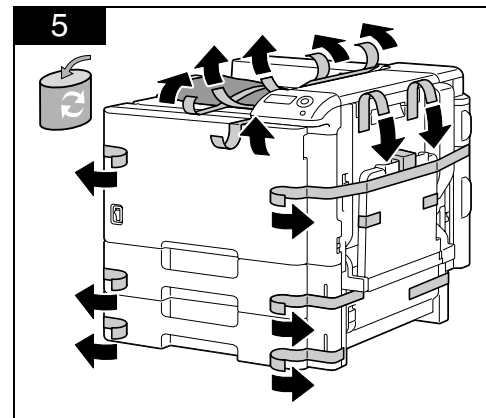
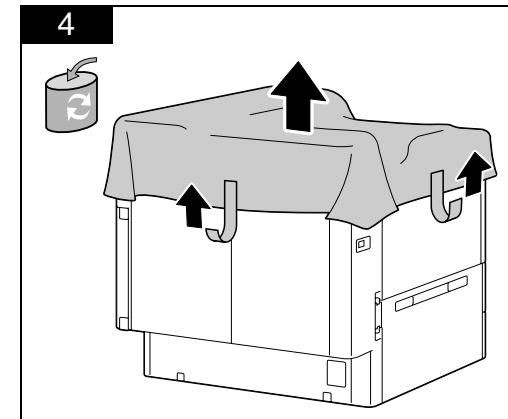
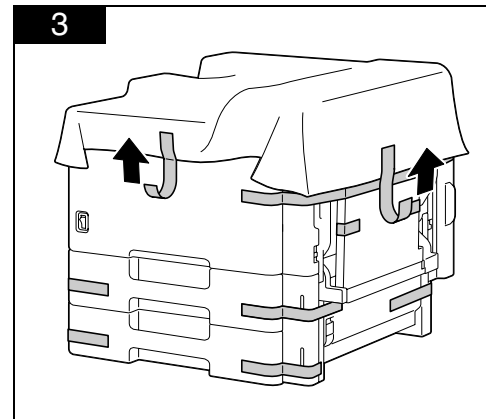
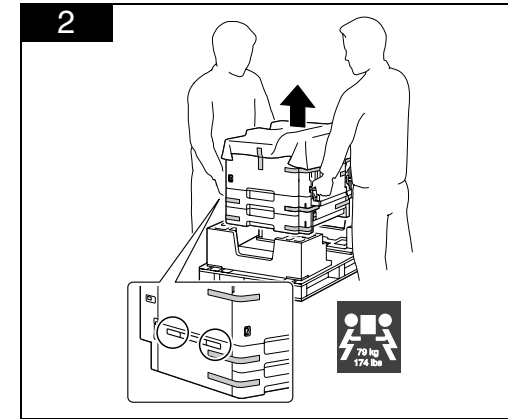
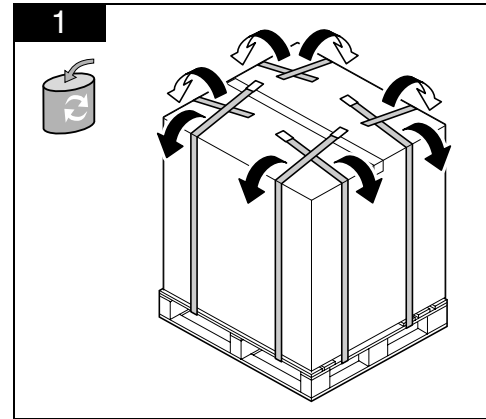
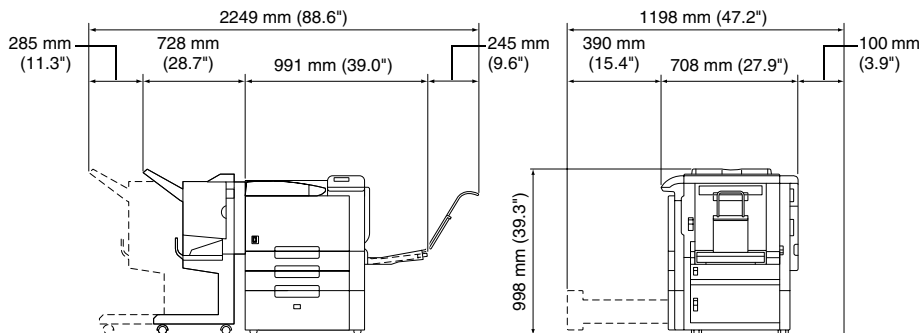
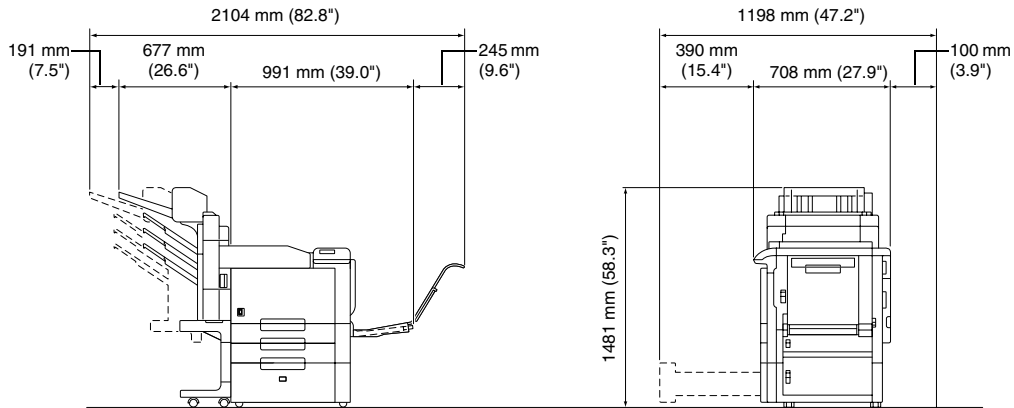
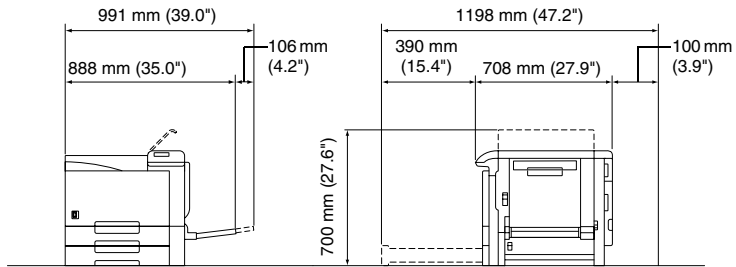

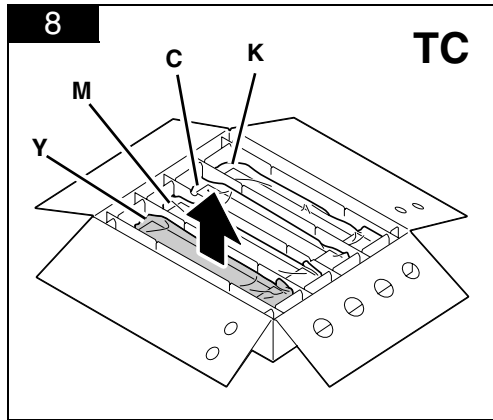
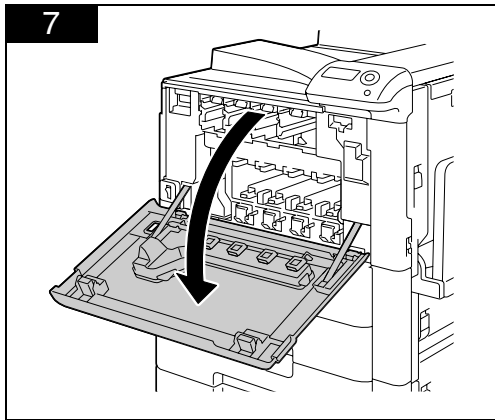

9a

**YELLOW**

JAUNE	ЖЕЛТЫЙ
GELB	GEEL
GIALLO	KITPINO
AMARILLO	GUL
AMARELO	GUL
ŽLUTÝ	GUL
ŽÓLTÝ	KELTAINEN
ŞARGASARI	SARI
ŽLTÝ	أصفر

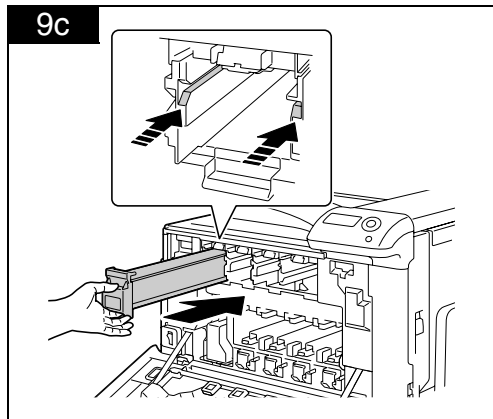
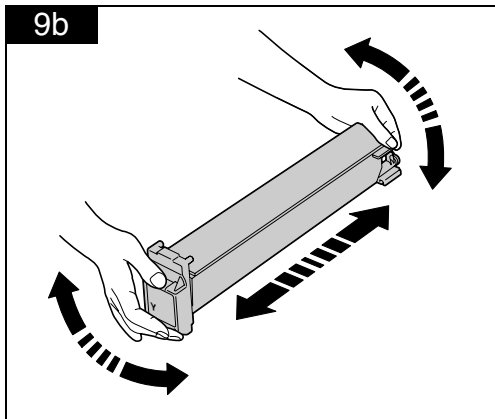

10a

**MAGENTA**

MAGENTA	ПУРПУРНЫЙ
GELB	MAGENTA
MAGENTA	MANTZENTA
MAGENTA	MAGENTA
MAGENTA	MAGENTA
PURPUROVÝ	MAGENTA
PURPUROWÝ	MAGENTA
BÍBOR	MACENTA
PURPUROVÝ	أرجواني

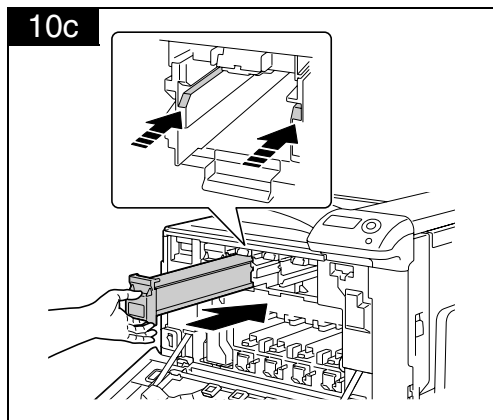
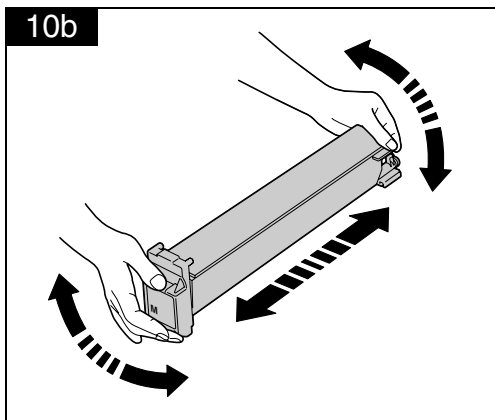

11a

**CYAN**

CYAN	ГОЛУБОЙ
CYAN	CYAAN
GRIGIO-AZZURRO	KYANO
CYAN	CYAN
CIANO	CYAN
AZUROVÝ	CYAN
NIEBIESKI	SYAANI
CIÁN	SAM GÖBEĞİ
AZUROVÝ	سماوي

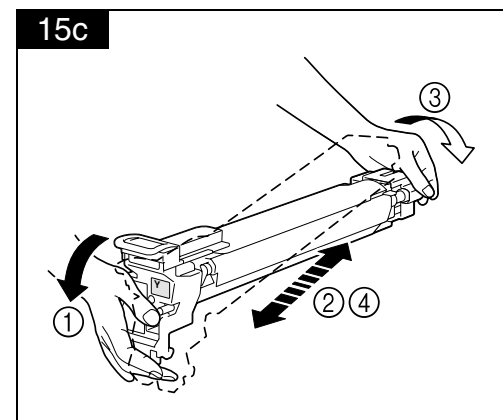
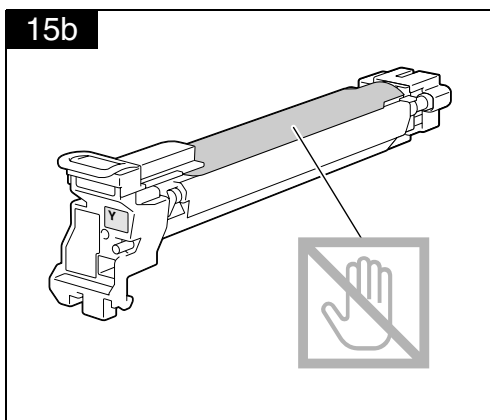
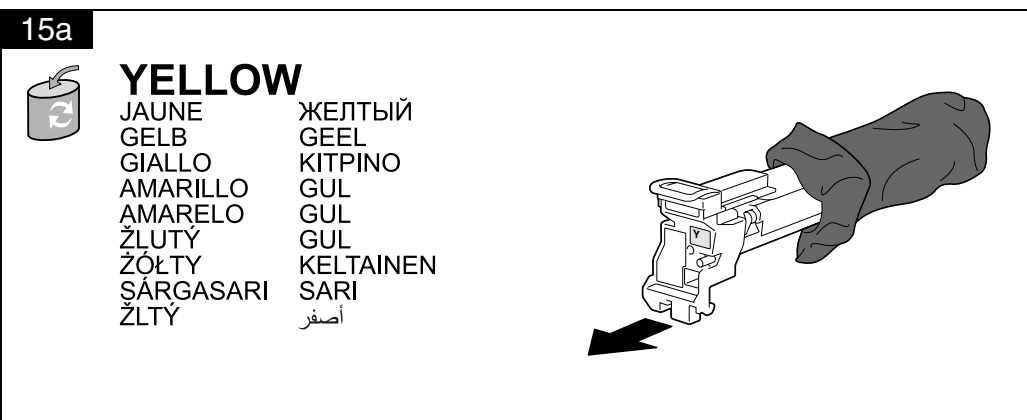
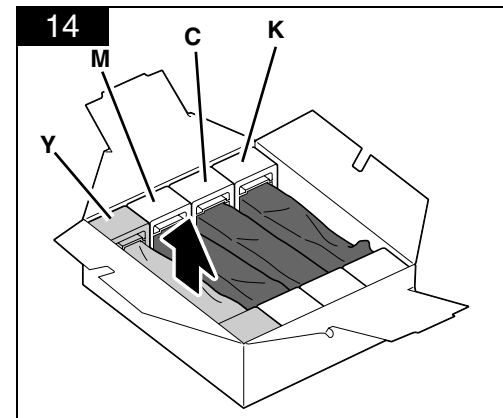
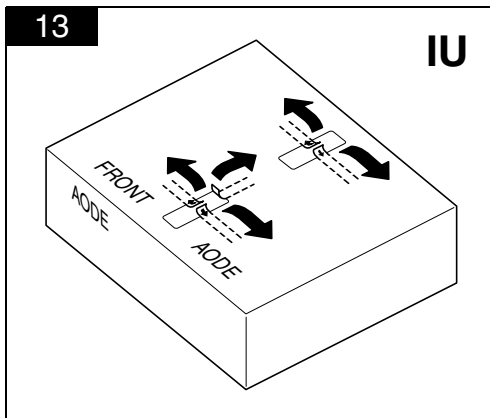
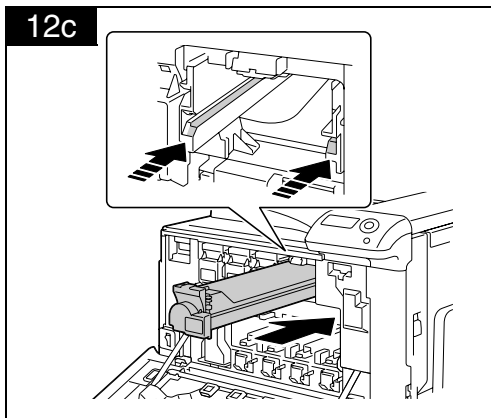
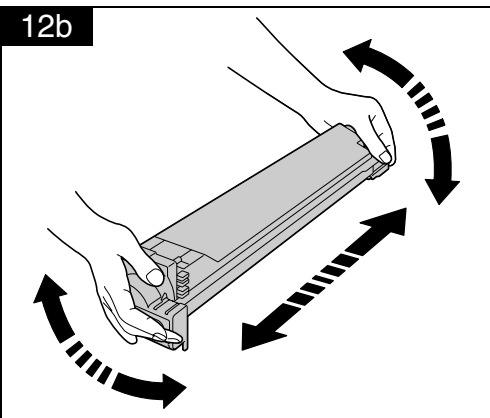
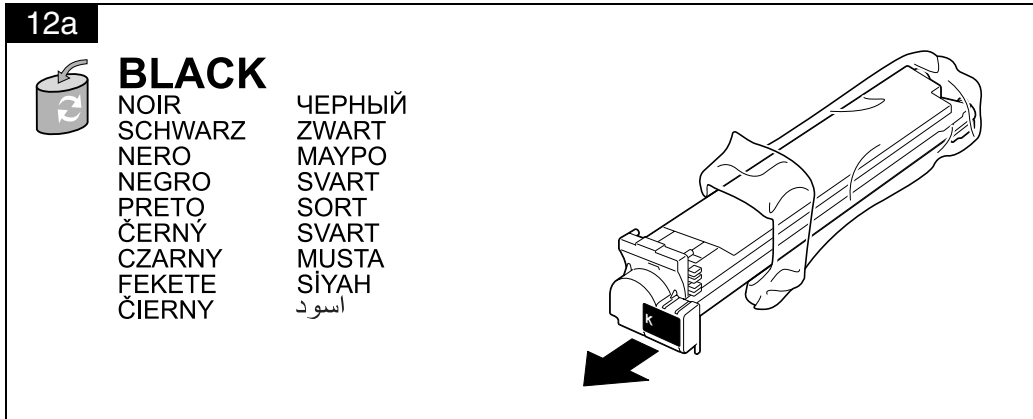
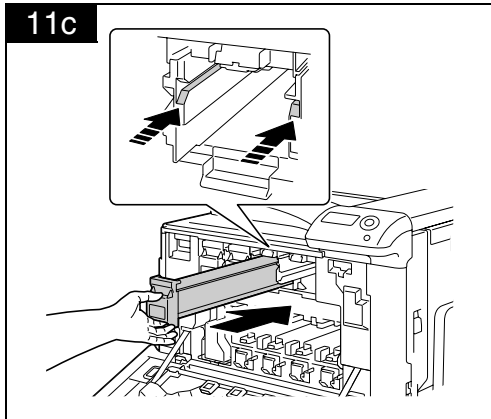
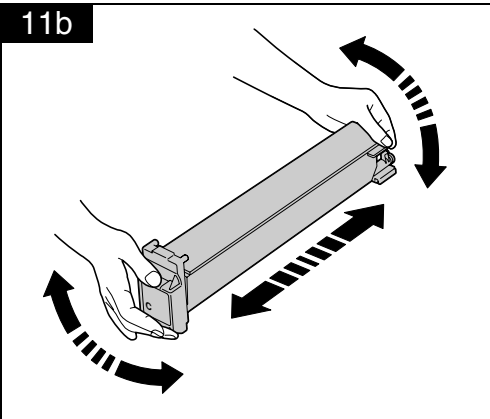

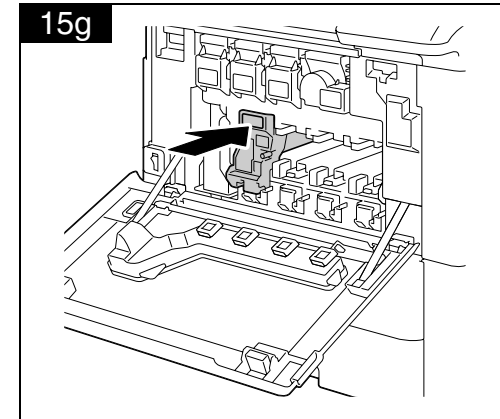
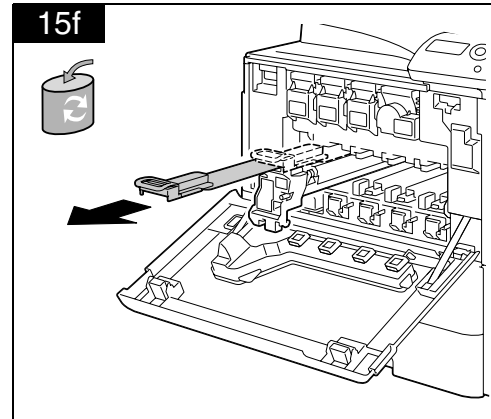
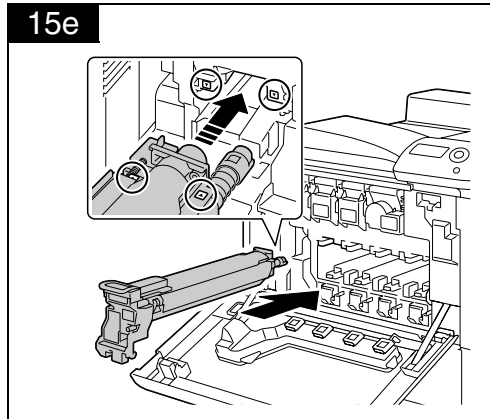
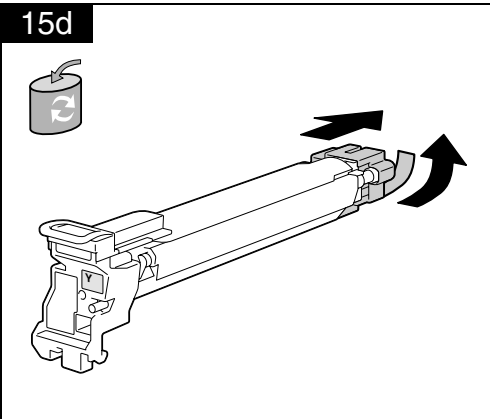

16a

 **MAGENTA**

MAGENTA  
 GELB  
 MAGENTA  
 MAGENTA  
 PURPUROVÝ  
 PURPUROWY  
 BÍBOR  
 PURPUROVÝ

ПУРПУРНЫЙ  
 MAGENTA  
 MANTZENTA  
 MAGENTA  
 MAGENTA  
 MAGENTA  
 MACENTA  
 أرجوانی

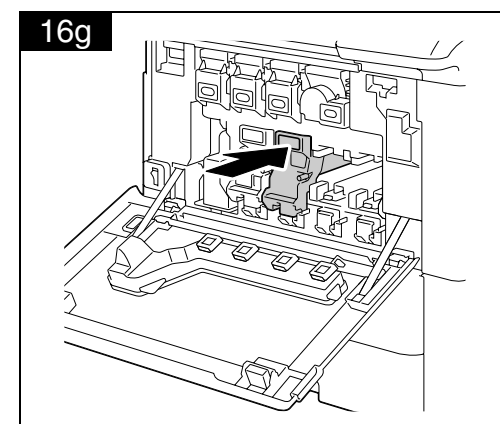
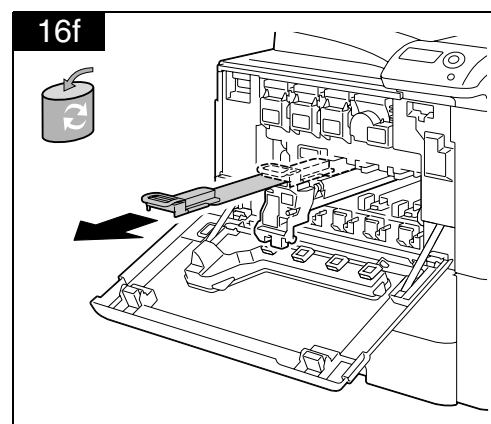
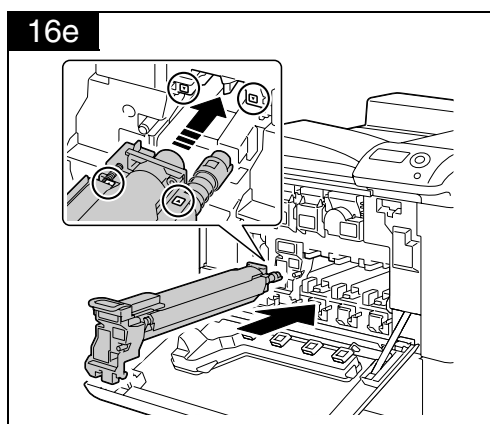
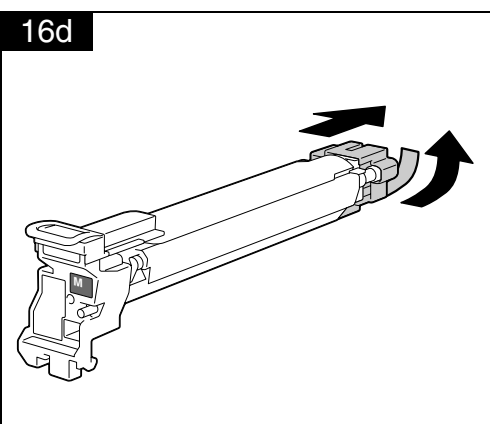
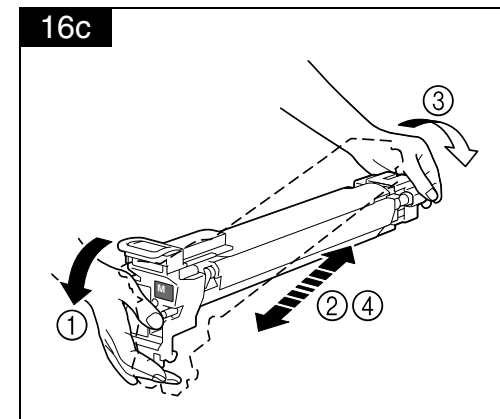
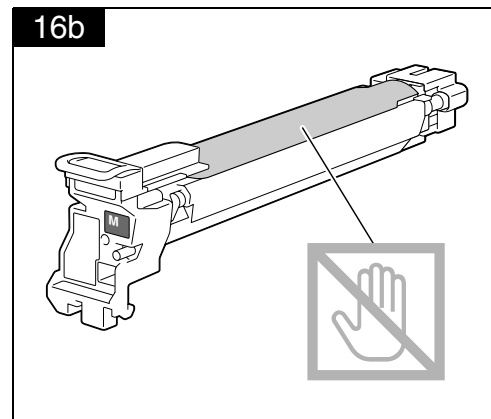

17a



### CYAN

CYAN  
 CYAN  
 GRIGIO-AZZURRO  
 CYAN  
 CIANO  
 AZUROVÝ  
 NIEBIESKI  
 CIÁN  
 AZÚROVÝ

ГОЛУБОЙ  
 CYAAN  
 KYANO  
 CYAN  
 CYAN  
 SYAANI  
 CAM GÖBEĞİ  
 سماوي

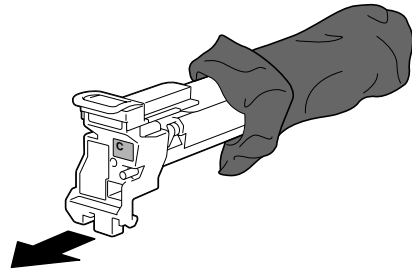

17b

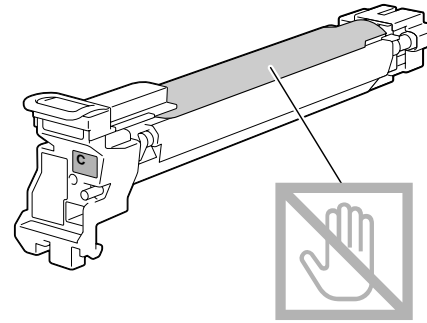

17c

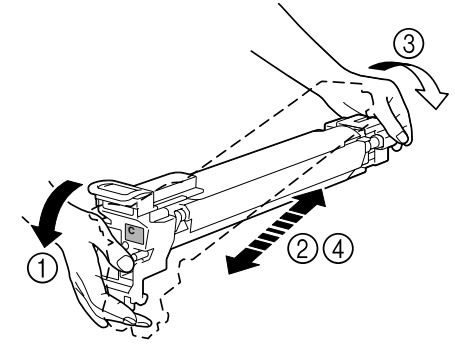

17d

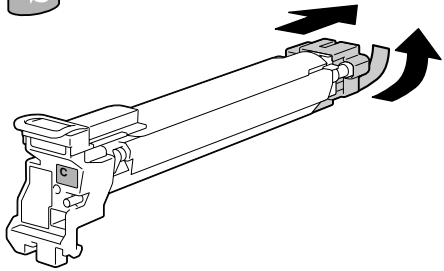

17e

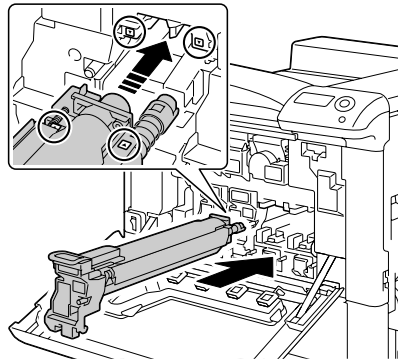

17f

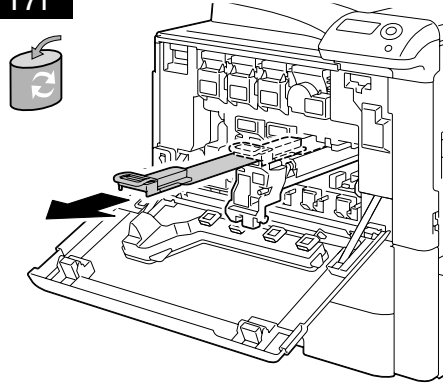

17g

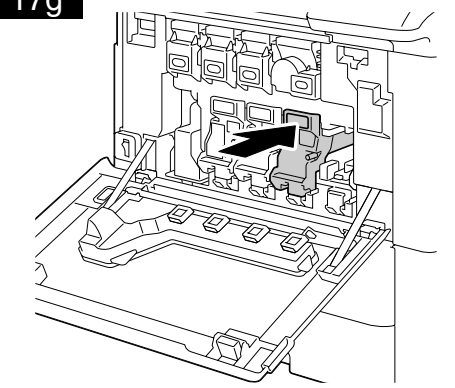

18a



### BLACK

NOIR  
 SCHWARZ  
 NERO  
 NEGRO  
 PRETO  
 ČERNÝ  
 CZARNY  
 FEKETE  
 ČIERNY

ЧЕРНЫЙ  
 ZWART  
 MAYPO  
 SVART  
 SORT  
 SVART  
 MUSTA  
 SIYAH  
 اسود

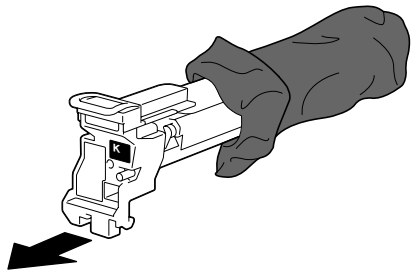

18b

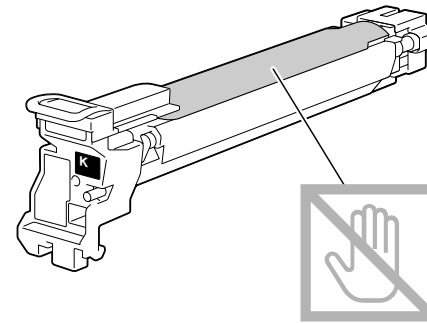

18c

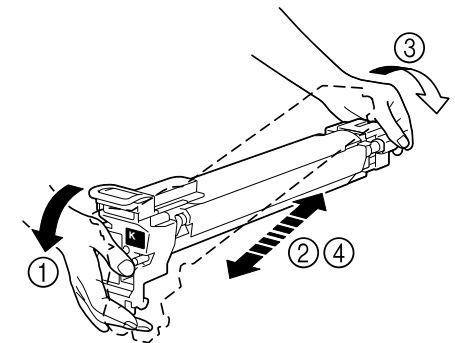

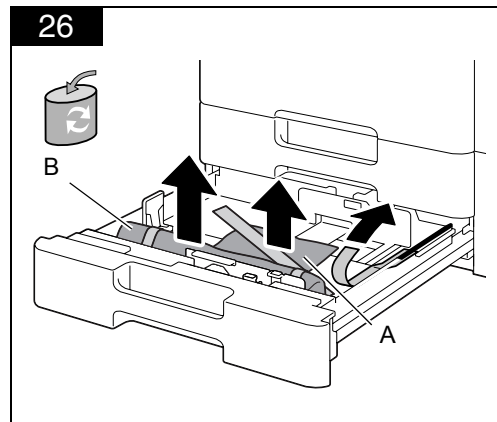
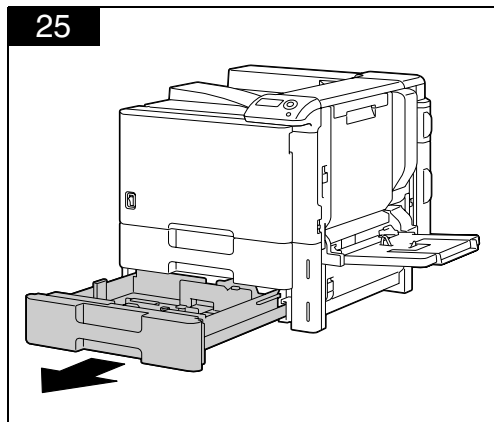
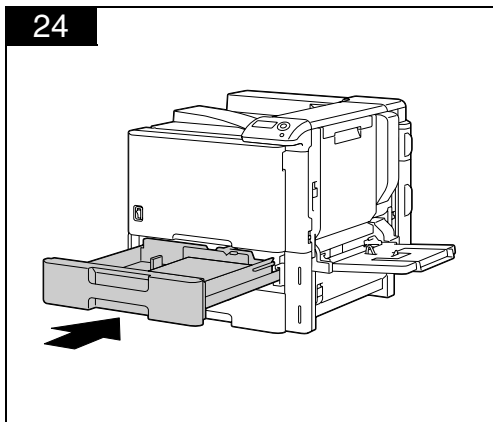
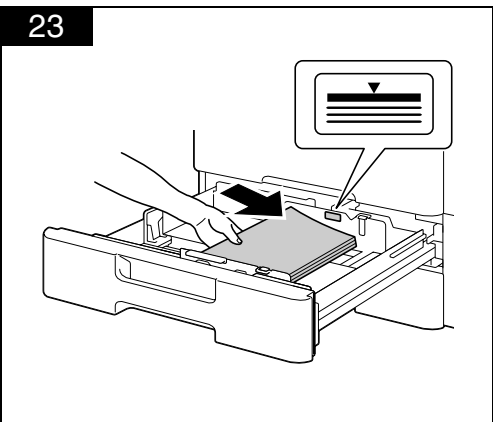
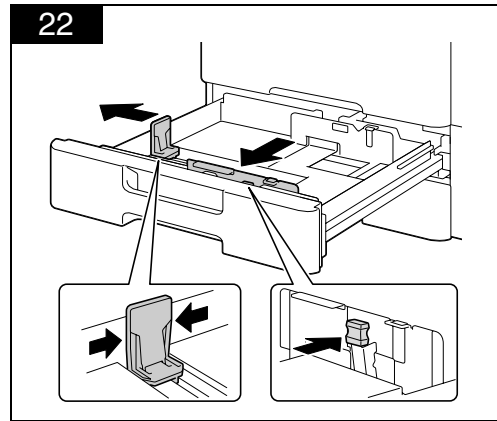
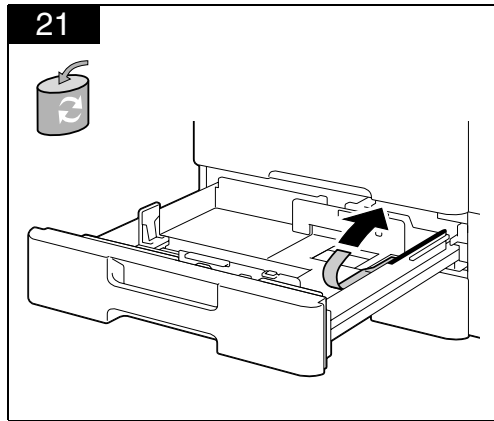
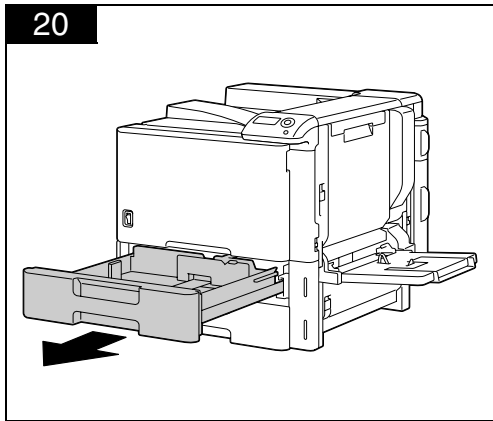
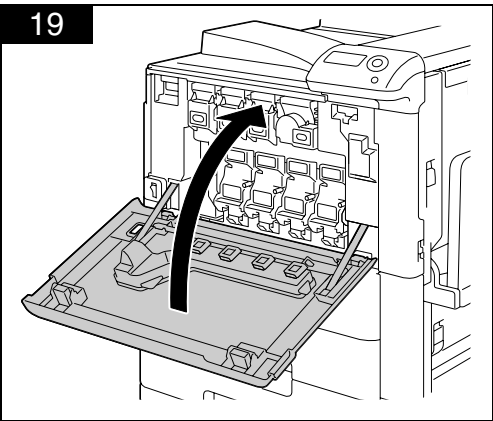
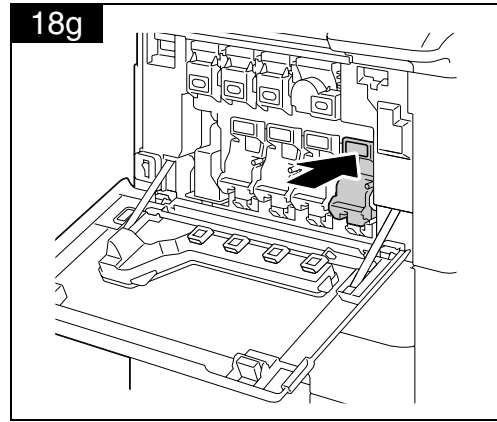
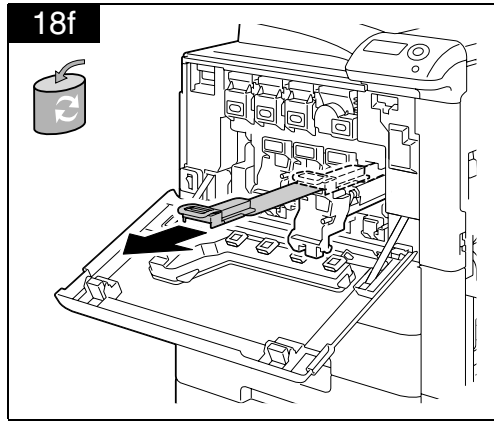
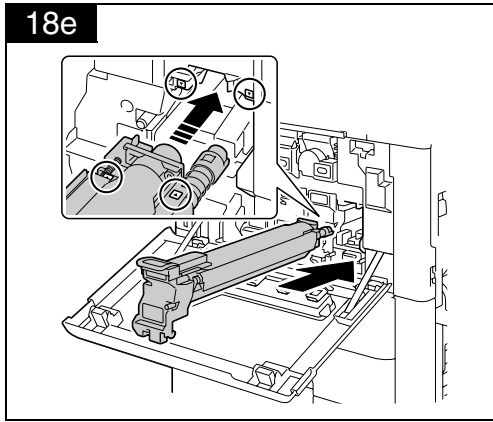
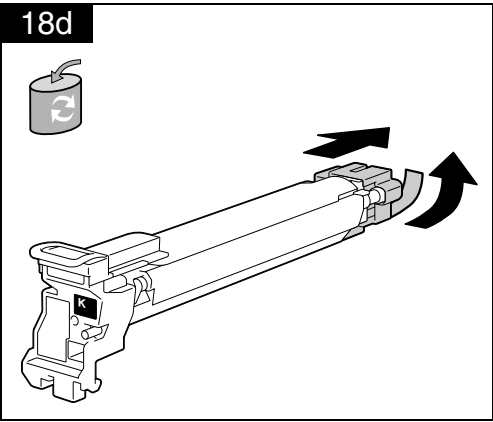

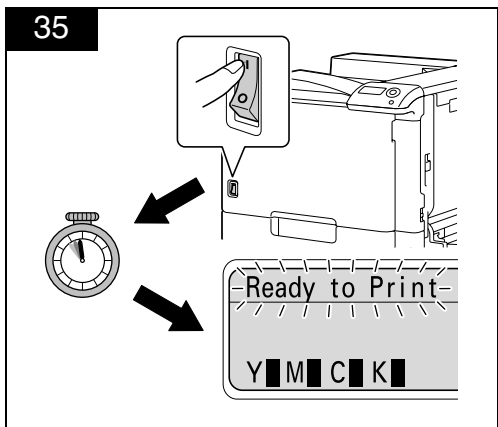
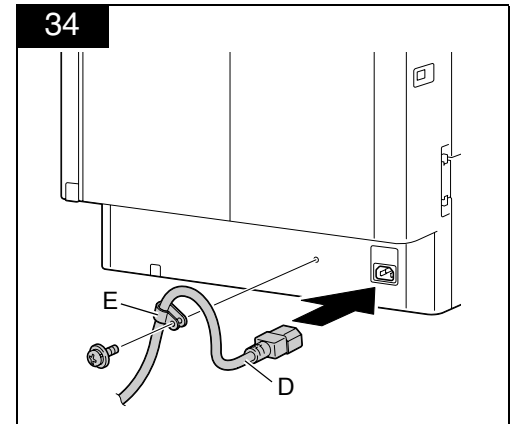
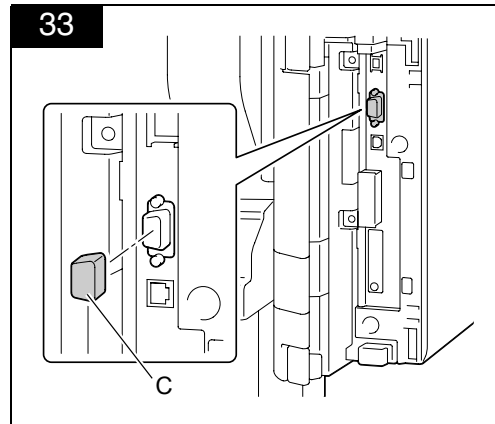
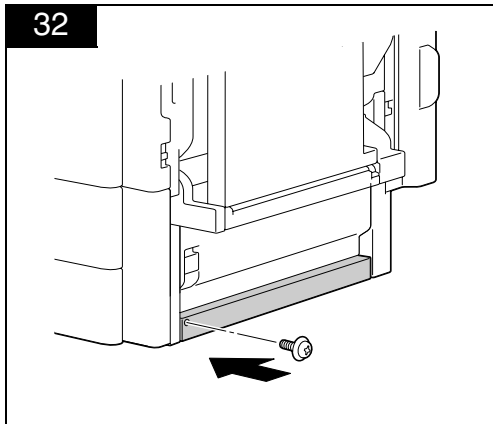
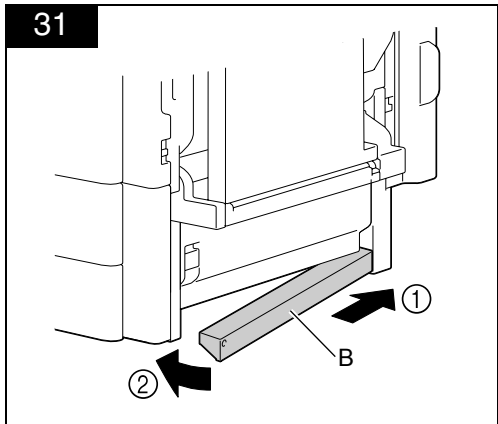
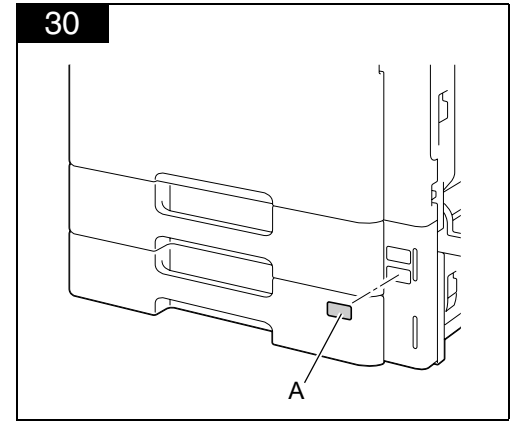
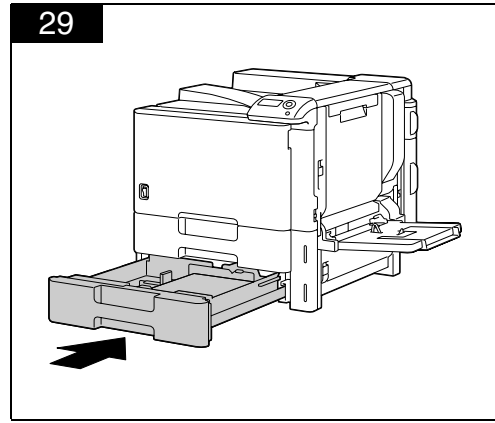
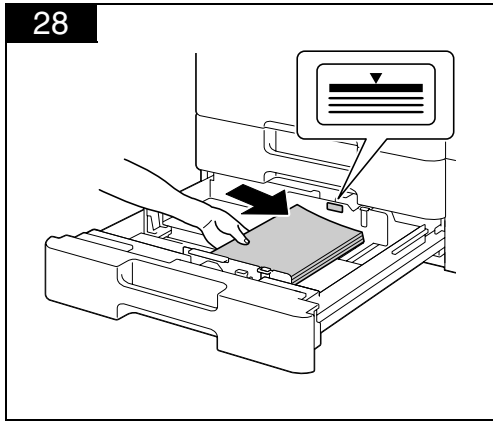
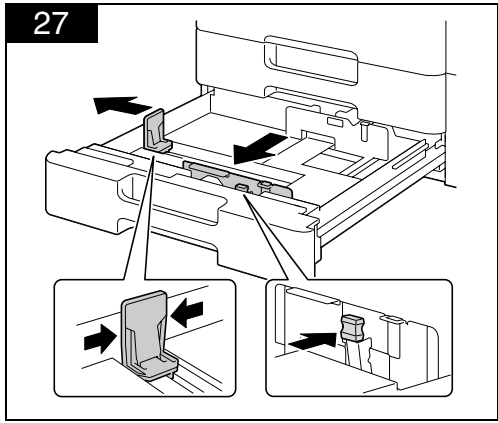

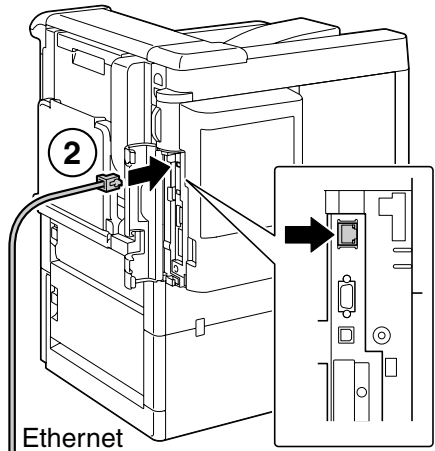

Ethernet

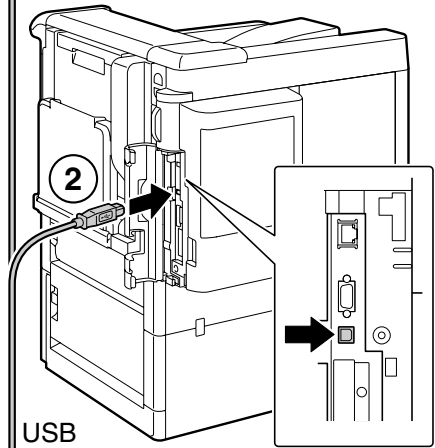

USB

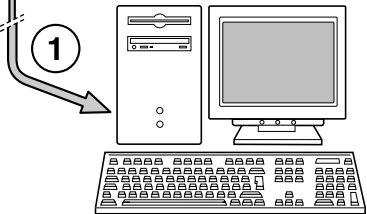

Connect an Ethernet cable or a USB cable as shown (Ethernet and USB cables are not included in this shipment).

**When the plug and play dialog box appears, close it. (For USB connections)**

Branchez un câble Ethernet ou USB câble comme indiqué ci-contre. (Le câble Ethernet et USB ne sont pas inclus dans la livraison).

**Lorsque la boîte de dialogue Plug and Play apparaît, fermez-la. (Pour les connexions USB)**

Ein Ethernet- oder USB-Kabel wie in der Abbildung gezeigt anschließen (Ethernet- und USB-Kabel sind nicht in dieser Lieferung enthalten).

**Wenn das Plug-and-Play-Fenster angezeigt wird, schließen Sie es. (Bei USB-Verbindungen)**

Collegare un cavo Ethernet o un cavo USB come illustrato in figura (il cavo Ethernet ed il cavo USB non sono in dotazione).

**Chiudere la finestra di dialogo "plug and play" quando appare. (Per connessione USB)**

Conecte un cable de Ethernet o USB (no incluidos en este suministro) según se muestra en la ilustración.

**Cuando aparezca el cuadro de diálogo de plug and play, ciérralo. (Para conexiones USB)**

Conecte um cabo de Ethernet ou cabo USB como mostrado (o cabo de Ethernet e cabo USB não fazem parte deste fornecimento).

**Quando a caixa de diálogo "plug and play" aparecer, feche-a. (Para conexões USB)**

Připojte kabel Ethernet nebo USB kabel jak je uvedeno na obrázku (kabel Ethernet a USB kabel nejsou zahrnuty v tomto balení).

**Když se zobrazí dialogové okno plug and play (napojit a spustit), zavřete ho. (Pro USB připojení)**

Podłącz kabel Ethernet lub kabel USB według rysunku (kabel Ethernet i kabel USB nie wchodzi w zakres dostawy).

**Gdy na ekranie zostanie wyświetlone okno dialogowe plug and play, zamknij je (dotyczy połączeń USB)**

Az ábra szerint csatlakoztassa az ethernet vagy az USB kábelt. (Ethernet és USB kábel nincs hozzácsomagolva).

**A plug and play párbeszédablakot zárja be, miután megjelenik. (USB-s csatlakoztatás esetén)**

Připojte kábel Ethernet alebo USB kábel ako je uvedené na obrázku (kábel Ethernet a USB kábel nie sú zahrnuté v tomto balení).

**Keď sa zobrazí dialógové okno plug and play (pripojiť a spustiť), zatvorte ho. (Pre USB pripojenia)**

Поключите кабель Ethernet или кабель USB, как показано на рисунке (ни кабель Ethernet, ни кабель USB в комплект поставки не входит).

**Когда появится диалоговое окно plug and play, закройте его. (Для подключений USB)**

Verbind een Ethernet-kabel of USB-kabel zoals aangegeven (Ethernet- en USB-kabels zitten niet in dit pakket).

**Wanneer het "plug and play" dialoogvenster verschijnt, gelieve het te sluiten. (Voor USB-verbindingen)**

Συνδέστε ένα καλώδιο Ethernet ή ένα καλώδιο USB όπως φαίνεται στην εικόνα (το καλώδιο Ethernet και το καλώδιο USB δεν περιλαμβάνονται στην αποστολή).

**Όταν εμφανιστεί το παράθυρο διαλόγου σύνδεσης και άμεσης λειτουργίας, κλείστε το. (Για συνδέσεις USB)**

Anslut en Ethernet-kabel eller en USB-kabel som visat (Ethernet- och USB-kablar medföljer inte).

**När plug-and-play-dialogrutan visas, stäng den. (För USB-anslutningar)**

Forbind et Ethernet-kabel eller et USB kabel som vist (Ethernet og USB kabler er ikke inkluderet i denne forsendelse).

**Luk 'plug and play'-boksen når den vises (Ved USB forbindelse)**

Koble til en Ethernet-kabel eller en USB-kabel som vist (Ethernet- og USB-kabel er ikke inkludert i forsendelsen).

**Lukk dialogboksen Plug and play når den vises (for USB-tilkoblinger)**

Yhdistä Ethernet-kaapeli tai USB-kaapeli kuvassa näytetyllä tavalla (Ethernet- ja USB-kaapelit eivät sisälly toimitukseen).

**Kun plug & play -viestiruutu ilmaantuu näytölle, sulje se. (USB-liitännössä)**

Resimde gösterildiği gibi bir Ethernet kablosu veya USB kablosu bağlayın. (Ethernet ve USB kablosu ürünle birlikte verilmez.)

**Tak ve kullandığınız iletişim kutusu görüntülenince bunu kapatın. (USB bağlantıları için)**

قم بتوصيل كابل Ethernet أو كابل USB كما هو مبين (الكبلات Ethernet و USB غير متضمنة في هذه الشحنة).  
عندما يظهر صندوق حوار التوصيل والتشغيل، قم بإغلاقه. (لتوصيلات USB)

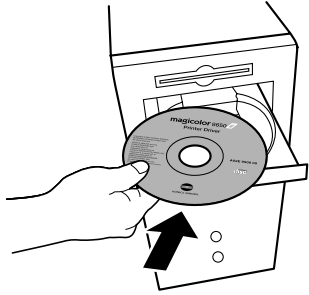

Insert the magicolor 8650 Printer Driver CD-ROM in the CD-ROM/DVD drive of your PC. Follow the instructions on the screen.

Introduisez le CD-ROM magicolor 8650 Printer Driver dans le lecteur de CD-ROM/DVD de votre PC. Suivez les instructions à l'écran.

Die CD-ROM magicolor 8650 Printer Driver in das CD-ROM/DVD-Laufwerk Ihres PCs einlegen. Die Anweisungen auf dem Bildschirm befolgen.

Inserire il CD-ROM magicolor 8650 Printer Driver nel drive CD-ROM/DVD del PC. Seguire le istruzioni visualizzate sullo schermo.

Inserte el CD-ROM Printer Driver de la magicolor 8650 en la unidad de CD-ROM/DVD de su ordenador. Siga las instrucciones que aparecen en pantalla.

Insira o CD-ROM magicolor 8650 Printer Driver no drive de CD-ROM/DVD do PC. Siga as instruções na tela.

Vložte kompaktní disk magicolor 8650 Printer Driver do jednotky CD-ROM/DVD Vašeho počítače. Postupujte podle pokynů na obrazovce.

Włóż płytę kompaktową magicolor 8650 Printer Driver do stacji dysków CD-ROM/DVD Twojego komputera. Postępuj według zaleceń na ekranie.

Helyezze be a számítógépe CD/DVD olvasójába a magicolor 8650 Printer Driver CD lemezt. Kövesse a képernyőn megjelenő utasításokat.

Vložte kompaktný disk magicolor 8650 Printer Driver do jednotky CD-ROM/DVD Vášho počítača. Postupujte podľa pokynov na obrazovke.

Вставьте в дисковод CD-ROM/DVD Вашего компьютера компакт-диск magicolor 8650 Printer Driver. Действуйте по указаниям на мониторе.

Plaats de magicolor 8650 Printer Driver CD-ROM in het CD-ROM/DVD station van uw PC. Volg de aanwijzingen op het scherm.

Εισαγάγετε το Printer Driver CD-ROM του magicolor 8650 στον οδηγό CD-ROM/DVD του Η/Υ. Ακολουθήστε τις υποδείξεις στην οθόνη.

Sätt i cd-skivan magicolor 8650 Printer Driver i cd-/dvd-spelaren i din dator. Följ anvisningarna på skärmen.

Sæt cd-rom'en magicolor 8650 Printer Driver i cd-rom/dvd-drevet på pc'en. Følg instruktionerne på skærmen.

Sett inn CD-ROM-en magicolor 8650 Printer Driver i CD-ROM-/DVD-stasjonen på PC-en din. Følg instruksjonene på skjermen.

Aseta magicolor 8650 Printer Driver -CD-ROM-levy tietokoneen CD-ROM/DVD-asemaan. Noudata näkyviin tulevia ohjeita.

magicolor 8650 Printer Driver CD'sini bilgisayarınızın CD/DVD sürücünüze takınız. Ekrandaki talimatları takip ediniz.

ضع أسطوانة الليزر magicolor 8650 Printer Driver (برامج الطابعة magicolor 8650) في وحدة تشغيل أسطوانات الليزر أو أسطوانات DVD في جهاز  
اتبع التعليمات التي تظهر على الشاشة.

Working with the printer - Utilisation de l'imprimante - Einsatz des Druckers - Lavoro con la stampante - Trabajo con la impresora - Trabalhando com a impressora - Používání tiskárny - Praca z drukarką - A nyomtató használatá - Používanie tlačiarne - Работа с принтером - Werken met de printer - Χρησιμοποιώντας τον εκτυπωτή - Arbeta med skrivaren - Arbejde med printeren - Arbeide med skriveren - Tulostimen käyttäminen - Yazıcının kullanımı - استعمال الطابعة

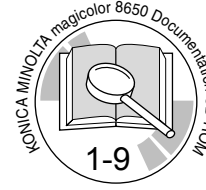

Troubleshooting - Résolution de problèmes - Fehlerbeseitigung - Soluzione di eventuali problemi - Eliminación de fallos - Localização de defeitos - Odstraňování potíží - Usuwanie problemów - Hibaelhárítás - Odstraňovanie problémov - Устранение неполадок - Problemen oplossen - Αντιμετώπιση προβλημάτων - Felsökning - Fejfinding - Feilsøking - Ongelmanratkaisu - Sorunların Giderilmesi - حل المشاكل



Replacing consumables - Remplacement des consommables - Austauschen von Verbrauchsmaterial - Sostituzione dei materiali di consumo - Sustitución de materiales de consumo - Substituição de consumíveis - Výměna spotřebního materiálu - Wymiana materiałów eksploatacyjnych - Kellékek cseréje - Výměna spotřebného materiálu - Замена расходного материала - Vervangen verbruiksartikelen - Αντικατάσταση αναλώσιμων - Byta ut förbrukningsvaror - Udsiftning af forbrugsvarer - Skifte forbruksvarer - Tarvikkeiden vaihtaminen - Sarf Malzemelerinin Değiştirilmesi - استبدال مستلزمات التشغيل



## **PDF:**

User's Guide, Chapter

Guide d'utilisation, Chapitre

Benutzerhandbuch, Kapitel

Guida utente, Capitolo

Guía del usuario, Capítulo

Guia do usuário, Capítulo

Návod k obsluze, Kapitola

Instrukcja obsługi, Rozdział

Felhasználói Útmutató, Fejezet

Návod na obsluhu, Kapitola

Инструкция по обслуживанию, Раздел

Gebruiksaanwijzing, Hoofdstuk

Εγχειρίδιο χρήσης, κεφάλαιο

Handbok, Kapitel

Brugervejledning, Kapitel

Brukerveiledning, Kapittel

Käyttäjän opas, Luku

Kullanıcı Klavuzu, Bölüm

دليل المستخدم. فصل



